

Caractéristiques :



**Matériel** Béton préfabriqué Petra 1 + crochet en fonte ductile avec apprêt anti-rouille + dispositifs rétro réfléchissants

**Finition** imperméable et anti-graffiti

**Dimensions** Ø 81,61, h. 130,11 cm

**Couleur** Voir catalogue de couleurs

**Fixation** A poser sur le sol ou à sceller avec des tiges filetées et de la résine époxy

**Poids** 800 Kg

**Palette** 70 x 70 cm

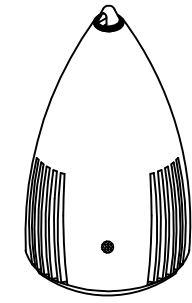

RODAS MAGNUM

GEOMETRIE

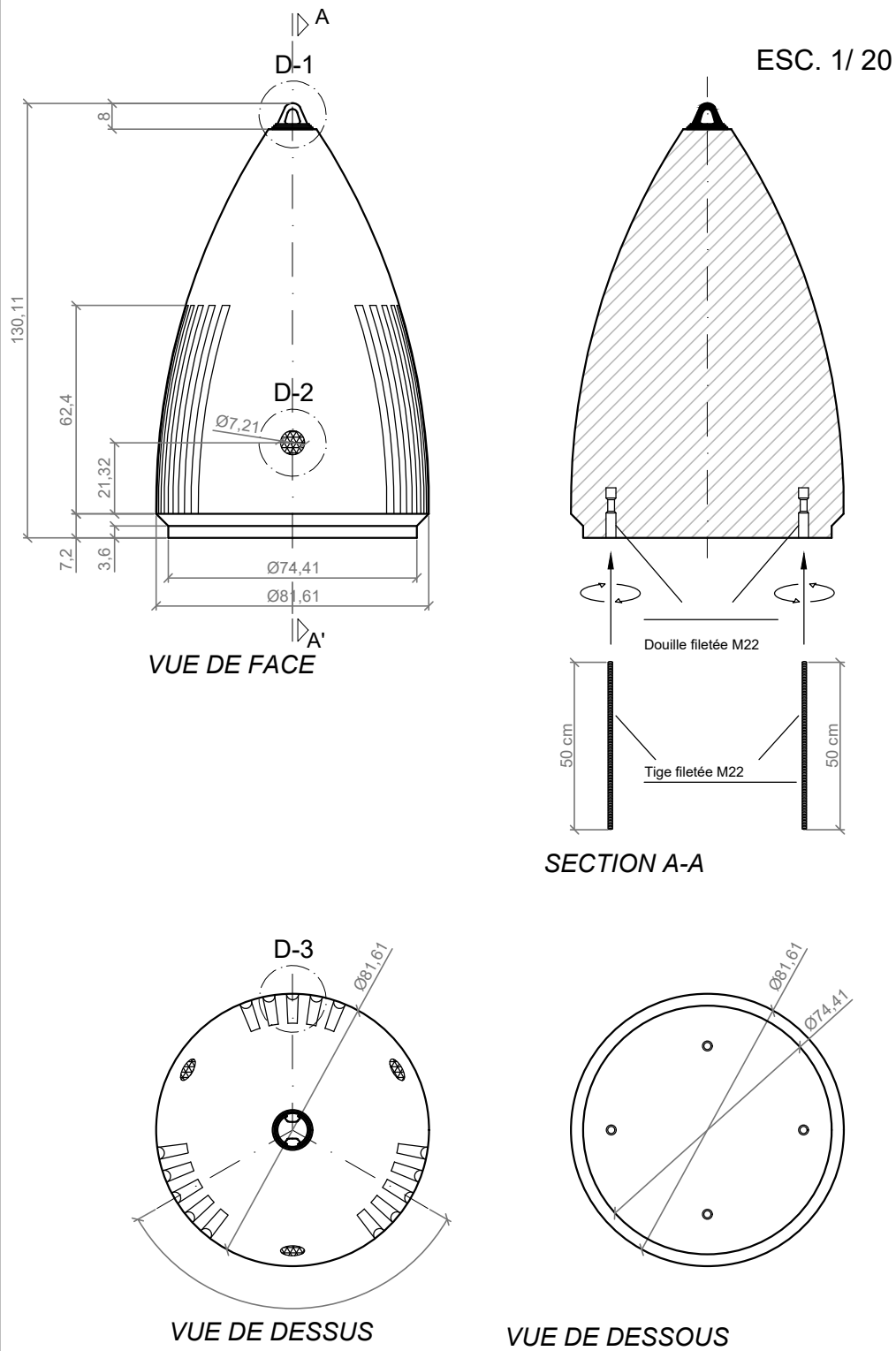

SPECIFICATIONS :

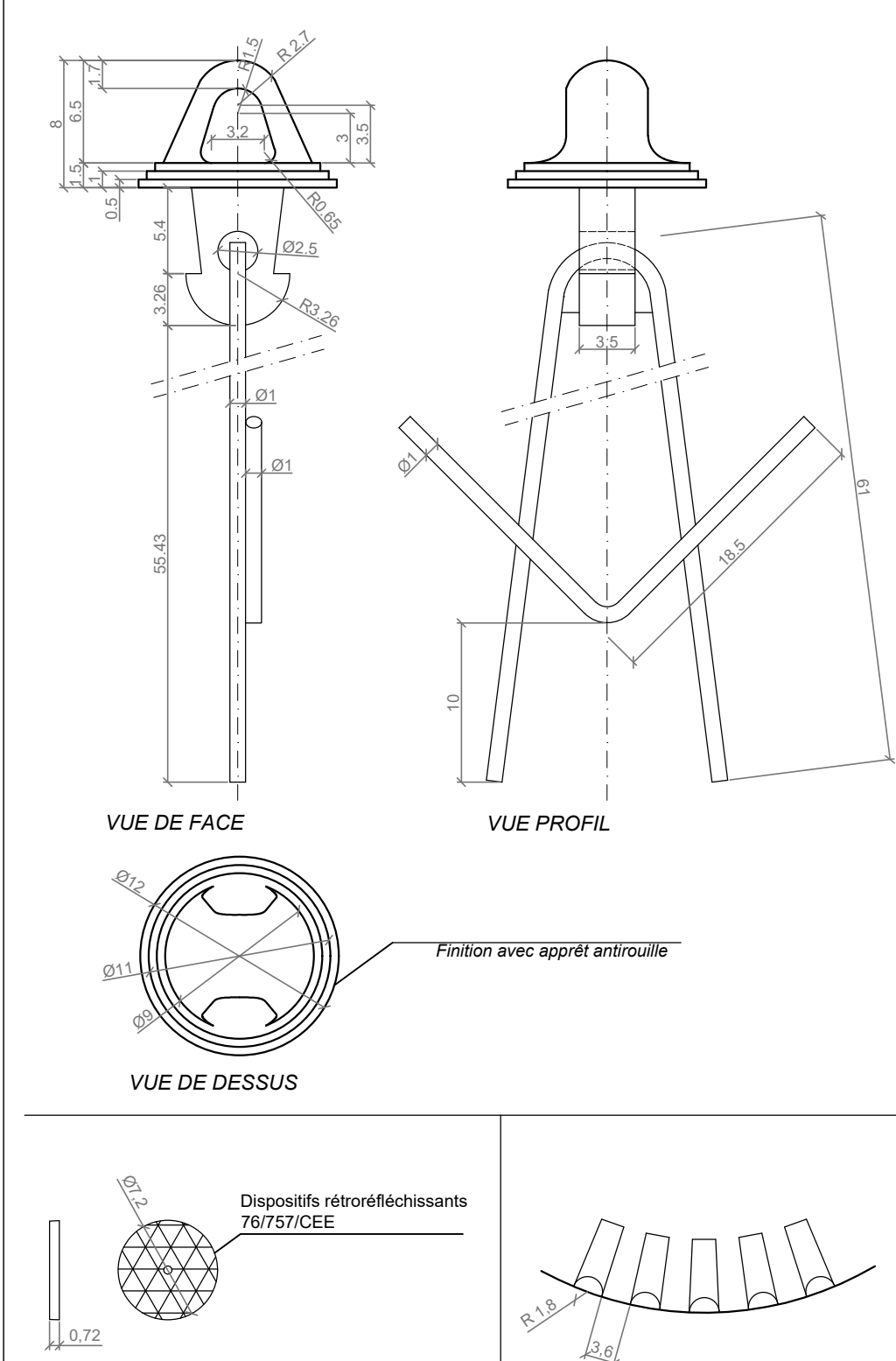

MANIPULATION ET INSTALLATION

